

# ГЯРРШЫБЯ

Детский журнал для семейного чтения

2025

третий выпуск



6+



## О журнале

### Приветствие от редакции, посвященное третьему выпуску журнала „Гаврилка“

Здравствуйтесь, дорогие читатели!

Мы рады представить вам третий выпуск детского журнала «Гаврилка»!

Это особенное издание, посвящённое истории, быту и традициям нашей страны.

Мы создали его для семейного чтения, чтобы взрослые и дети вместе могли узнавать новое, обсуждать интересные факты и открывать для себя богатое наследие России.

Журнал «Гаврилка» родом из старинного русского города Гаврилово-Посада, цель издания — показать, как прошлое связано с настоящим, как история влияет на нас сегодня и будет влиять завтра.

Мы верим, что без знания прошлого страны невозможно построить интересное будущее, поэтому история — ключевая тема журнала «Гаврилка».

Что вас ждёт в журнале:

Истории о прошлом: быт, праздники, ремёсла и традиции.

Гаврилово-Посад: архитектура, знаковые места и городское устройство.

Народное творчество: узоры, символика, каллиграфия.

Игры старины: подвижные, настольные и вырезалки.

Классическая детская литература и чтение для самых маленьких.

Занимательные науки: физика, математика, химия, логика.

Авторские колонки, редкие факты и сюрпризы от Гаврилки.

«Гаврилка» — это не просто журнал!

В нём используются современные технологии: QR-коды и дополненная реальность (AR). Теперь историю можно не только читать, но и видеть!

Как это работает:

1. Ищите QR-код с меткой «ДР» на страницах журнала — она означает присутствие элемента дополненной реальности.



2. Отсканируйте QR-код с меткой — он откроет нужный адрес в браузере.

3. Разрешите доступ к камере.

4. Наведите смартфон с включенной камерой на печатную страницу с QR-кодом — на экране появятся 3D-объекты, оживляющие статью!

Желаем вам увлекательного чтения и новых открытий!

Редакция журнала «Гаврилка»

## Содержание

О журнале	2
Подвижные детские игры	4
Гаврилкины истории	6
Открытки	15
Детали модели ветряной мельницы (продолжение)	18
Важные господа	22
Словарик	23
Каллиграфия	25
Рассказы дореволюционных авторов	26
Рисуем	28
Прочти, пожалуйста, прочти!	30
Занимательные науки	32
Рецепты	35
Вышивка	36

## ВЫХОДНЫЕ ДАННЫЕ СЕТЕВОГО ИЗДАНИЯ

Наименование СМИ: Детский журнал «Гаврилка»

Форма распространения: Сетевое издание

Учредитель: ИП Селивёрстов Максим Альбертович

Главный редактор: Селивёрстов Максим Альбертович

Помощник редактора: Селивёрстова Наталья Алексеевна

Адрес редакции: 155020, Ивановская обл., Гаврилово-Посадский р-н, д. Ганшино, д. 20

Телефон редакции: +7 (964) 566-60-78

Электронная почта: info@gavrillka.rf

Дата выхода номера: 24.12.2025

Периодичность: 4 раза в год

Регистрирующий орган: Федеральная служба по надзору в сфере связи, информационных технологий и массовых коммуникаций.

Номер свидетельства о регистрации СМИ: ЭЛ № ФС 77 - 87515 от 17.06.2024

Знак информационной продукции: 6+

Доменное имя издания: gavrillka.rf



Материалы распространяются по лицензии Creative Commons BY-NC-ND 4.0. Разрешено бесплатное скачивание и печать. Запрещена продажа, коммерческое использование и создание производных работ. Обязательна ссылка на журнал при цитировании.

# ПОДВИЖНЫЕ ДЕТСКИЕ ИГРЫ

## Жмурки

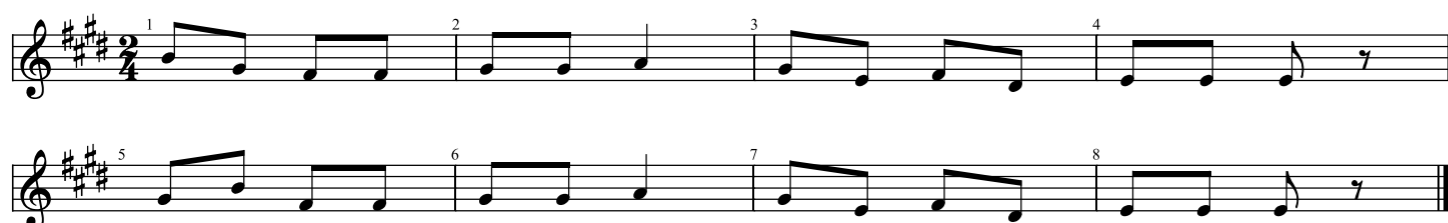

Дети становятся в круг. Один из участников игры — с завязанными глазами и с палочкой в руке — ходит внутри круга. Остановившись перед кем-нибудь, он дотрагивается до него палочкой и спрашивает: «Кто тут?»

В ответ нужно изобразить крик какого-нибудь зверя или птицы, при этом постараться изменить свой голос так, чтобы водящий не смог его узнать.

Если водящий не отгадал, кого он тронул, хор поёт:

**Иди, постой ещё, дружок,  
Отгадай, чей голосок.**

Если за три попытки отгадать не удалось, водящий идёт дальше и дотрагивается палочкой до другого участника. Если же отгадал — хор поёт:

**Отгадал, чей голосок,  
Становись же к нам в кружок.**

Тот, чей голос был узнан, завязывает глаза, становится в круг — и игра продолжается.



Воспользуйтесь QR-кодом, чтобы прослушать мелодию, на которую положены эти стихи

# ПОДВИЖНЫЕ ДЕТСКИЕ ИГРЫ

## Зайчик



**Вот бежит из леса зайчик —  
Как бы нам словить!  
Ах, он прыгает так быстро,  
Где ж его схватить!**

**Он сидит на задних лапках,  
Травку всё жуёт,  
И сейчас ушки поднимет,  
Если кто пройдёт.**

**Вот охотничек подкрался,  
Выстрелил: «Пиф-паф!» —  
«Ах, убит он, бедный зайчик,  
И лежит в кустах!»**



Используйте QR-код чтобы прослушать мелодию

Один ребёнок изображает зайчика, другой — охотника. Остальные дети стоят неподалёку друг от друга, изображая лес.

Зайчик прыгает по лесу, потом садится на корточки и оглядывается по сторонам.

Охотник пробирается между «деревьями», целится в зайчика и при словах «Пиф-паф!» бросает в него мяч — «убивает» зайчика. Если мяч не попадает в зайчика, тот убегает и прячется за «деревьями», а дети поют:

**Промахнулся... Зайчик прыгнул —  
И исчез в кустах!**

Реконструкция по сборнику: М.А. Мамонтова, М.Т. Соловьёва. «Подвижные игры с пением». Москва, 1872.

# Гаврилкины истории

## Обретение

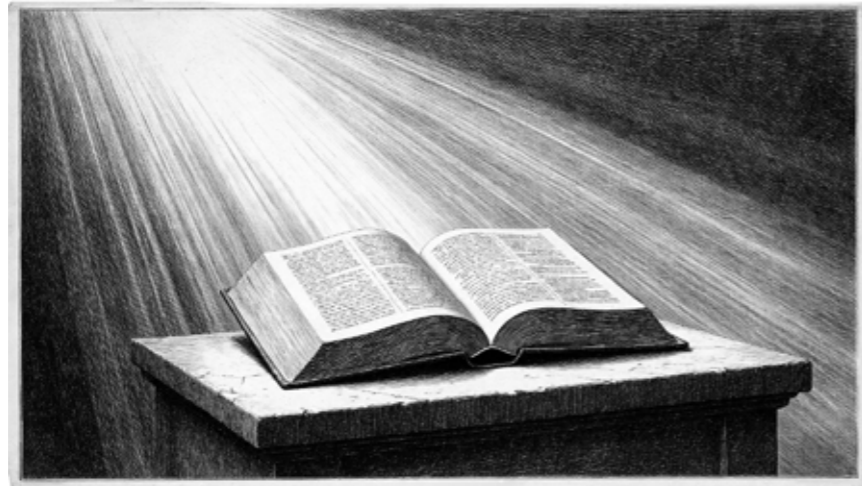

Каждое воскресенье, чуть свет, Гаврилка с дедом отправлялись к заутрене. Старик, опираясь на резной посох, неспешно шагал по утопанной тропинке, а мальчонка семенил рядом, то и дело оборачиваясь — не отстал ли их пёс Шарик, которого, кстати, к храму пускать не полагалось. Иногда приходили раньше других прихожан, когда дьячок Семён только отпирал тяжёлые дубовые двери, скрипевшие на железных петлях так, словно не хотели впускать ранних гостей.

В эти тихие минуты Гаврилка особенно любил стоять у западной стены, отсюда лучше всего было видно, как из высокого, узкого окна падал на прохладные каменные плиты пола тонкий солнечный луч. Он ложился золотистой полосой, и в этом световом коридоре оживали тысячи пылинок — они кружились в невидимом танце, вспыхивали и гасли, будто крохотные звёзды в миниатюрной вселенной.

Глядя на это волшебство, Гаврилка забывал о времени. То вспоминались летние ночи, когда он с деревенскими мальчишками ходил к реке Ирмес смотреть на звёзды, — такие яркие и близкие, что казалось, протяни руку и достанешь. То воображалась зима — глубокая, снежная, когда полная луна превращала заснеженный берег реки в искрящееся царство, а пушистые снежинки, падая беззвучно, переливались, словно живое серебро.

Но в первую субботу сентября всё пошло не так, как обычно. Дед, вместо того чтобы занять привычное место у клироса, о чём-то тихо беседовал с батюшкой у алтарных врат. Их разговор был не слышен, но по серьёзным лицам Гаврилка понимал — речь идёт о чём-то важном.

Оставшись один, мальчик снова обратил взгляд к своему солнечному другу. И тут заметил необычное: луч, обычно игравший на полу, в этот раз поднялся выше и лёг прямо на старинную икону Богородицы, что висела у амвона. Потёртая временем краска вдруг ожила — тёплый свет скользил по складкам синего мафория, заставлял мерцать потускневшее золото нимба, а на строгом лице словно появилось едва заметное выражение лёгкой улыбки.

Гаврилка затаил дыхание. В один миг ему показалось, что сама Пречистая смотрит на него через пелену времени — не осуждая, не жалея, а просто наблюдая за ним, маленьким сиротой, в поношенной домотканой рубахе, с обветренными щеками и ладонями, грубыми от ранней работы.

В груди стало и волнительно, и радостно одновременно. Как будто кто-то незри-

# Гаврилкины истории

мый положил руку на его стриженую голову и сказал без слов: «Я здесь».

За спиной раздались шаги — подходили первые прихожане. Но это мгновение, когда время будто остановилось, Гаврилка запомнит навсегда.

Батюшка — отец Алексей давно примечал маленького Гаврилку. Стоя у аналая во время служб, священник украдкой наблюдал, как этот мальчуган, в выцветшей от солнца и частых стирок, но аккуратно подштопанной одежде, стоит рядом с дедом у клироса, стараясь не пропустить ни одного слова из песнопений. В глазах мальчонки — не детское баловство, а какая-то особая, сосредоточенная серьёзность.

Обычно в пономари брали мальчишек постарше — лет с семи-восьми. Но отец Алексей, тридцать лет служивший в этом храме, знал: важнее не возраст, а душа. А у этого сироты... Особенная душа.

«Сиротство — тяжкий крест, — размышлял батюшка, поправляя епитрахиль. — Церковь для таких — и мать, и школа. Да и дед, видно, воспитывает в строгости. Должен справиться».

Он заметил, как старик Игнатий — тот самый, что когда-то был лучшим плотником в округе — никогда не позволял внуку баловаться в храме. Один взгляд дедовых выцветших глаз, и мальчишка сразу выпрямлял спину, переставал переминаясь с ноги на ногу.

В первый раз отец Алексей позвал Гаврилку после службы на Троицу:

— Подойди-ка, чадо. Донеси эти свечи просвирне Марфе.

И специально дал больше, чем мог удержать шестилетний малец. Гаврилка сначала растерялся, но быстро сообразил — подол рубахи подобрал и аккуратно сложил в него свечи. Не уронил ни одной.

Потом было поручение сложить брошенные на аналое молитвословы. Батюшка видел, как мальчик, морща лоб от напряжения, старательно расставлял их по порядку: толстые к толстым, тонкие к тонким.

— Гаврила, а ну-ка, поддержи вот это, — как-то раз протянул ему требный крест, тяжёлый, медный.

Мальчишка обеими ручонками ухватил святыню, глаза округлились от важности момента. Не уронил. Не испугался.

Особенно запомнился отцу Алексею день, когда Гаврилка, заметив, что у старухи Анисьи закружилась голова, сам подвёл её к скамье, а потом побежал за водой. Без всяких подсказок.

«Не возраст, а характер, — думал батюшка. — И обстоятельства. Такому мальцу служба пойдёт на пользу».

Он стал чаще обращаться к Гаврилке, проверяя реакцию:

— Что, чадо, устал стоять?

— Нет, батюшка, — моментальный ответ, хотя ножки, конечно, подкашивались.

— А молитву «Царю Небесный» знаешь?

— Знаю! — и тут же, не сбиваясь, начинал читать.

В голосе не было заученного, показного благочестия — только искреннее желание участвовать в службе.

Всё это позволило Отцу Алексею принять решение, и в то субботнее сентябрьское утро, ещё до литургии, он попросил задержаться после службы деда Игнатия для разговора. Разговор оказался недолгим:

— Игнатий, отпуская внука ко мне по субботам. Присматриваться будем.

Старик только кивнул — слова были не нужны. Оба понимали: для сироты это шанс.

## Гаврилкины истории

А Гаврилка в это время стоял у иконы Богородицы, не подозревая, что его жизнь вот-вот изменится. Солнечный луч, игравший на лице Пречистой, казался тому знаком.

Прихожане уже разошлись после службы, и дед уже переговорил с батюшкой, а Гаврилка всё ещё стоял, прикованный к месту, будто корнями пророс в храмовые половицы. Луч солнца уже сместился, и икона Богородицы снова стала обычной — потемневшей от времени, с потрескавшимся лаком. Но в душе мальчишки что-то перевернулось.

— Ну что, внучек, пойдём, — дед потрепал его по стриженной голове, и только тогда Гаврилка очнулся.

Они вышли на паперть. Осенний воздух был прохладен и прозрачен. Под ногами хрустели жёлтые листья, сорванные с клёна у церковной ограды. Гаврилка шёл медленно, не по-своему, не семеня, как обычно, а вразвалочку, будто ноги сами замедляли шаг.

— Чего ты какой-то сонный? — дед прищурился. — Аль опять у просвирни пряник выклянчил?

Гаврилка покачал головой. Не мог же он объяснить, что видел сегодня Её — настоящую, живую. Не ту, что на доске нарисована, а ту, что смотрела на него сквозь солнечный свет.

Они свернули на тропинку вдоль Ирмеса. Речка была особенно синей, будто вобрала в себя всё осеннее небо.

«Я ведь сирота. Мамка умерла, когда я только ходить научился. Говорят, перед смертью меня к иконе приложила... Может, поэтому сегодня Она на меня так посмотрела? А папку я и не знал. Дед говорит, он помер ещё до моего рождения. Но почему-то сейчас... мне не одиноко».

Он украдкой взглянул на деда. Старик шёл, опираясь на палку, спина согнулась, будто под невидимой ношей, но шаг был ещё твёрд.

«Дед старенький». Мысль эта, острая, как зимний ветер, давно жила в Гаврилке. Она просыпалась по ночам, когда дед заходил в кашле. Она шевелилась, когда соседки, глядя ему вслед, вздыхали: «Сиротка...» Гаврилка привык к этому гнетущему чувству, как привыкают к тесным лаптям. Будто весь мир — огромный, холодный — сжимался вокруг одного шестилетнего мальчишки, так он ощущал своё одиночество. Ровно до этого мгновения у иконы, где солнечный свет вдруг сделал строгий лик Богородицы живым.

«Есть Кто-то, Кто видит. Кому можно рассказать про то, как вчера Шарик курицу у соседей потрепал. И про то, как страшно бывает, когда дед ночью кашляет так, будто грудь разорвётся...»

Он ощутил одновременно и радость, и тревогу. Радость — потому что теперь есть Друг. Тревогу — потому что вдруг он, Гаврилка, сделает что-то не так, и этот Друг отвернется?

— Деда... — вдруг вырвалось у мальчишки.

— Чего, внучек?

Гаврилка замялся. Как объяснить то, что сам едва понимает?

— А... а Богородица, Она ведь всех слышит?

Дед остановился, опёрся на палку и внимательно посмотрел на внука. Взгляд старика был цепкий, острый, как у молодого.

— Слышит, — твёрдо сказал он. — Особливо тех, у кого заступницы земной нет.

Гаврилка кивнул. Теперь он знал.

## Гаврилкины истории

Они пошли дальше. Вдруг мальчишка заметил у дороги поздний одуванчик — один-единственный, пушистый, будто капля солнца, упавшая в пожухлую траву. Гаврилка осторожно сорвал его и дунул.

«Пусть дед не болеет», — подумал он, глядя, как семена разлетаются над рекой.

И впервые в жизни почувствовал, что эта просьба — не просто слова в пустоту. Кто-то услышал.

Дома их ждал скромный ужин: пареная репа, кусок чёрного хлеба да кружка молока. Но Гаврилка, обычно всегда голодный, ел не торопясь. В голове звучали слова, которые он раньше не замечал в песнопениях:

«Пресвятая Богородица, спаси нас...»

Теперь он понимал — это не просто церковные слова. Это разговор. И он, Гаврилка, теперь знал, как в нём участвовать.

Перед сном, укладываясь на полати, он шёпотом добавил:

— И Шарика тоже прости, за то что курицу гонял. Он больше не будет.

Из-за печки донёлся дедов кашель, но он показался Гаврилке уже не таким страшным.

За окном звёзды зажигались одна за другой. Такие же яркие, как пылинки в солнечном луче. Такие же близкие.

Неделя пролетела в хлопотах незаметно. В пятницу вечером дед затеял разговор. Дед Игнатий долго кряхтел, усаживаясь за стол. Вечерний свет из маленького окошка падал на миску с тюрей, окрашивая блюдо в золотистый цвет. Гаврилка, притихший, ждал, когда дед перекрестится и начнёт трапезу.

— Ну, — дед отломил кусок хлеба, обмакнул его в соль и, прежде чем отправить в рот, задержал взгляд на внуке. — Растёшь ты, Гаврюха.

Гаврилка замер с ложкой в руке. В голосе деда была та самая нотка, которая всегда означала: сейчас скажут что-то важное.

— При деле быть не мешало бы, — продолжил старик, тщательно пережёвывая хлеб. — Батюшка звал. Говорит, по субботам можешь на вечерне помогать.

Ложка в руке у Гаврилки дрогнула, расплёскивая похлёбку.

— Помогать?.. — он прошептал, будто боясь спугнуть это предложение. — Как?

— Подсвечники убирать, книжки подавать, — дед махнул рукой, но глаза его светились. — Это, конечно, ещё не полноценная пономарская служба. Но с чего-то науку постигать надо.

В груди у Гаврилки вдруг закипело море чувств. Радость — его, маленького, признали почти что взрослым! Батюшка сам позвал! Страх — а вдруг не справится? Уронит что-нибудь, перепутает, опоздает... Изумление — неужели это Она? Та самая, что смотрела на него сквозь солнечный луч?

— Я... я постараюсь, — выдохнул он, чувствуя, как щёки горят.

Дед хмыкнул, но в уголках его глаз собрались морщинки — значит, доволен.

— Завтра свечку поставим, — сказал он как бы между делом, но Гаврилка понял: это благодарность.

Мальчик кивнул, но внутри уже ликовал. «Обязательно поставлю! И скажу Ей... скажу...» Но слова путались. Как благодарить Ту, Которая и так всё знает?

Вечерний чай — редкая роскошь в их доме — сегодня был особенно душистым. Гаврилка прижимал к груди горячую кружку, чувствуя, как это тепло разливается по всему телу.

— Деда, а... а сложно? — не удержался он.

— Сложно? — старик усмехнулся. — Да ты, внучек, и не такое делал. Помнишь,

## Гаврилкины истории

как в прошлом году, когда я с лихорадкой слёг, ты один и корову подоил, и печь истопил?

Гаврилка покраснел. Это правда — справился же.

Он украдкой взглянул в красный угол, где темнел лик Богородицы. «Спасибо!» — прошептал он мысленно. И ему показалось, что лампадка перед иконой вспыхнула чуть ярче.

Перед сном он долго ворочался на полатах. Завтра новая жизнь. Он уже представлял, как будет важно шествовать за батюшкой, как дьякон Семён покажет ему, как обращаться с кадилом...

— Спи уже, пономарь, — донёлся из темноты дедов голос. В нём не было раздражения, только добрая усмешка.

Гаврилка уткнулся лицом в подушку, но улыбка не сходила с его лица.

«Она позаботилась. Значит, я не один».

И от этой мысли стало так уютно, будто кто-то незримый накрыл его покрывалом.

Субботний вечер стелился по селу сизыми сумерками, когда Гаврилка впервые переступил порог церкви не как прихожанин, а как помощник. Новый стихарь, сшитый просвирней Марфой, скрипел на сгибах — таких маленьких пономарей эта церковь ещё не видывала, вот и пришлось сшить по размеру.

— Ну-ка, покажись, — дьякон Семён, крутивший в руках кадило, обернулся к мальчишке. — Так... Руки-то у тебя, я вижу, рабочие. Держи.

Медное кадило, нагретое от углей, оказалось неожиданно тяжёлым. Гаврилка инстинктивно поджал губы — уронить сейчас было бы позором на всю жизнь.

— Легче его, — батюшка, поправляя епитрахиль, кивнул. — Не меч держишь, а молитву.

С первым ладаном вышла незадача. Вместо трёх зёрнышек, которые батюшка велел класть осторожно, Гаврилка от волнения высыпал полную щепоть. Дым повалил густыми клубами, заполняя алтарь едким ароматом. Батюшка лишь брови приподнял, а дьякон Семён, покрасневший от сдержанного смеха, закашлялся в рукав.

Потом было кадило. В священном рвении Гаврилка размахнулся так, будто хотел осенить крестом весь храм разом. Цепочки звякнули тревожно, раскалённые угольки заискрились, грозя высыпаться на ковёр. Сердце мальчишки ёкнуло — вот бы не уронить!

Но самый конфуз случился, когда нужно было следовать за батюшкой. Ноги будто приросли к полу, и только толчок дьякона в спину вывел его из оцепенения. «Стоишь как пень берёзовый!» — прошептал Семён, а в глазах его светилось понимание.

Каждая ошибка жгла щеки, но странное дело — никто не ругал. Батюшка лишь тихонько покачивал головой, поправляя: «Легонько, мальчик, легонько. Это ж не топором машешь». А когда Гаврилка в третий раз спутал, куда ставить требный крест, даже строгий дьякон не удержался и хмыкнул: «Ну, хоть не в квашню его сунул, уже хорошо».

К концу службы ладонь болела от тяжести кадила, спина вспотела под облачением, но на душе было светло. Эти первые огрехи, эти смешные промахи были как ступеньки, по которым он поднимался к чему-то важному. И самое удивительное — никто не смеялся зло, все словно понимали: вот он, человек, который учится.

Когда после службы батюшка положил ему на голову тёплую ладонь, Гаврилка понял — первые неуклюжие попытки дороже любых правильных движений. Потому что они — начало. Потому что за ними — доверие, которое так легко оправдать, если стараться от всей души.

## Гаврилкины истории

— Для первого раза — сносно. В следующий раз научимся угли разгребать без щипцов.

На паперти его ждал дед. По прищуренным глазам Гаврилка понял — старик всё видел через открытые двери.

— Ну как? — спросил дед, когда они пошли по темнеющей улице.

— Угли чуть не рассыпал, — честно признался мальчик.

— Зато не рассыпал, — хрипло рассмеялся старик. — Это главное.

Луна, выплывшая из-за туч, серебрила крыши. Гаврилка шёл, осознавая, что в его жизни произошло нечто значимое. Он украдкой взглянул на храм, где в одном из окон ещё светился огонёк — там дьякон тушил лампы.

«Получилось», — подумал он. И впервые почувствовал себя не сиротой Гаврилкой, а частью чего-то большего.

Дома перед сном, он долго разглядывал ладони — на них остались чёрные отметины от углей. Как знак. Как обещание.

— Спи, пономарь, — дед потушил лучину.

Но Гаврилка ещё долго ворочался, вспоминая, как дрожали в воздухе струйки ладана, и как батюшка, несмотря на все огрехи, назвал его «наш помощник».

Так, незаметно прошла вся осень. Каждую субботу Гаврилка торопился на службу к вечерне, где его уже ждали с нетерпением:

— А, наш пострел пришёл! Ну-ка, покажи, как запомнил последование.

На воскресной литургии он теперь стоял не как прежде — переминаясь с ноги на ногу и считая минуты до конца, — а вслушивался в знакомые песнопения, заранее зная, когда батюшка выйдет с Чашей, когда запоют «Херувимскую». Служба перестала быть долгим испытанием — она стала родной, понятной, как дорога домой.

Но настоящий перелом случился ближе к зиме, когда ударили первые морозы.

— Гаврила, — как-то утром сказал батюшка, — сегодня Василий с лихорадкой лежит. Поможешь на литургии?

Мальчик замер. Воскресная служба — это было серьёзно. Здесь и народу больше, и порядки строже. Но отказаться даже мысли не возникло.

— Помогу, батюшка.

Первое воскресное послушание началось с того, что он трижды перепутал, куда ставить требный крест. Но к «Верую» уже вошёл в ритм:

— Вот молодец, — шепнул пономарь, когда Гаврилка ловко подхватил выскользнувшее из рук дьякона кадило. — Видно, учишься.

К Рождественскому посту его уже регулярно звали подменять приболевших пономарей. И вот однажды, возвращаясь домой по хрустящему снегу, Гаврилка вдруг осознал:

«Я стал другим».

Он осознал это не сам — перемены говорили за него.

Просвирня Марфа, прежде ласково трепавшая его по стриженной макушке, теперь задумчиво перебирала просфоры и спрашивала: «Как думаешь, Гаврюха, хватит на завтрашнюю службу?» И в её вопросе не было снисхождения, только доверие.

Дьякон Семён, чей голос раньше гремел: «Не путайся под ногами, малец!», теперь окликал его по-новому: «Эй, пономарь!» — коротко, будто давно привык видеть его рядом у престола.

А однажды вечером, когда они с дедом ели тёплую картошку с квашеной капустой, старик вдруг отложил ложку и, глядя куда-то мимо, произнёс просто:

— Растёшь.

# Гаврилкины истории

Всего одно слово. Но в нём было больше, чем в долгих речах.

Гаврилка тогда промолчал, только губы крепче сжал. Внутри всё перевернулось — будто впервые осознал, что стал другим. Не потому, что сам так решил, а потому что люди вокруг стали видеть в нём того, кем он постепенно становился.

И самое удивительное — эта новая «ответственность», о которой так строго говорил дед, вовсе не тяготила. Напротив, она согревала изнутри, как те угольки в кадиле, что он теперь так ловко умел переворачивать.

— Чудны дела Твои, Господи, — прошептал Гаврилка, глядя, как снежинки тают на тёплых церковных ступенях.

Сегодня он шёл домой, крепко сжимая в руке просфору. Дед приболел, не смог попасть на службу. Батюшка велел передать просфору деду с пожеланиями выздоровления. Всего полгода назад он был тем самым «сироткой Гаврюхой», что робко жался у свечного ящика. А сейчас он пономарь и помощник деда. И чувствовал — он на своём месте.

Дед встретил его на пороге. В избе пахло печёной репой и сушёными грибами.

— Ну что, служивый? — спросил старик, принимая просфору.

Гаврилка, стряхивая с валенок снег, только улыбнулся в ответ. Слова были не нужны. Всё и так было понятно.

За окном темнело. Где-то в вышине за зимними тучами, уже зажигались первые звёзды — ровно такие же, как те, что он видел прошлым летом, когда впервые осознал, что не один.

«И не буду один», — подумал мальчик, глядя на огонёк лампадки, трепетавший перед образами.

Словарик к рассказу находится на 23 странице.

# Праздники

Предзимье: между осенью и зимой

Когда последние листья опадают с деревьев, а воздух становится пронзительно-свежим, наступает особая пора — не осень уже, но ещё и не зима. В крестьянском календаре это время перехода, когда завершаются полевые труды, дома утепляются, а быт плавно перестраивается на зимний лад. В эти дни природа замирает в ожидании морозов, а люди — подводят итоги, запасаются силами и готовятся встретить зиму во всеоружии.

**Анастасия Овечница (11 ноября)**

В этот день особое внимание уделялось овцам — главному источнику тёплой шерсти для всей семьи. «Анастасия — овечью отару бережёт», — говорили в народе, зная: от здоровья овец зависит, будут ли в доме тёплые носки, варежки и валенки.

Пастухов угощали яичницей, пирогами из свежей муки и овечьими сырами. Хозяйка расплачивалась с ними за летний сезон, дарили подарки. Считалось, что чем веселее пройдёт праздник, тем здоровее будет скот в следующем году. Овцам подстригали копыта, проверяли густоту шерсти, готовили к долгой зимовке. Из первой осенней шерсти, состриженной в этот день, хозяйки тут же начинали прясть — верили, что нити, начатые на Анастасию, обладают особой согревающей силой.

По традиции пекли особые хлебцы — «анастасьи» — и раздавали детям и беднякам, чтобы овечки весь год были сыты и здоровы. А по погоде примечали: если на деревьях иней — к скорым морозам; если стелется туман — жди оттепели.

**Синичкин день (12 ноября)**

С этим праздником в деревни приходила настоящая зима — птицы, предчувствуя холода, сбивались в стаи и приближались к человеческим жилищам. «Синичка поёт — зиму зовёт», — приговаривали крестьяне, вывешивая кормушки у изб и скотных дворов.

Дети и взрослые мастерили кормушки из дерева, бересты, высушенных тыкв. Насыпали зерно, подвешивали кусочки сала — чтобы синицы, снегири и щеглы не улетали далеко и весной помогли уберечь сады от вредителей. По поведению птиц судили о погоде: если синицы стайками садятся на крыши — к скорому снегу; если звонко поют — к ясной, морозной погоде.

Для ребятишек Синичкин день становился праздником: устраивали «синичкины посиделки» — пели песенки, играли в догонялки, угощали друг друга сушёными ягодами и семечками. А взрослые прикидывали: хватит ли запасов до весны, не придётся ли докупать зерно на стороне.

**Матрёна Зимняя (22 ноября)**

«С Матрёны зимней зима встаёт на ноги», — говорили в деревнях, чувствуя, как крепчают утренние заморозки и как долго не тает иней на траве. В этот день крестьянский быт окончательно перестраивался на зимний лад.

Хозяйки пересчитывали мешки с зерном, проверяли бочки с солениями, связки лука и чеснока. Если чего-то не хватало — срочно меняли у соседей или покупали на базаре. Доставали из сундуков валенки, тулупы, шерстяные платки; дети примеряли зимнюю обувь, чтобы успеть подшить или починить.

Важным делом было заваривать травяные отвары — из мяты, зверобоя, шиповника. Верили: если начинать пить их с Матрёны, то всю зиму не схватишь простуду. А ещё в этот день старались уладить ссоры и вернуть долги — мир в доме считался залогом сытой и спокойной зимовки.

Приметы подсказывали: иней на деревьях — к крепким морозам; туман утром —

# Праздники

к потеплению; если утки ещё держатся на водоёмах — зима будет мягкой.

## Григорий Зимоуказатель (30 ноября)

Этот день служил своего рода «прогнозом» на всю зиму. «Григорий — зиме указчик», — говорили крестьяне, внимательно наблюдая за природой. По утренней погоде судили о первой половине зимы, по вечерней — о второй. Прислушивались к воде в колодце: если тихая — жди мягкой зимы; если шумит — будут метели и крепкие морозы.

К Григорию Зимоуказателю семья обязательно ходила в баню — смыть «осеннюю усталость», укрепить здоровье перед холодами. А после — собирались за столом: пекли постные лепёшки на воде, варили кисели, подавали мёд и варенье — ведь шёл Рождественский пост.

Молодёжь выходила на улицы — начинались первые зимние гуляния. Устраивали катания с гор на санках: чем дальше укатись, тем богаче будет следующий год. Дети лепили первых снеговиков, а взрослые проверяли, хорошо ли утеплены хлева и погреба.

Особой заботой было накормить бездомных животных и повесить кормушки для птиц — чтобы зима была милостивой к людям. А по небесным знакам гадали: ясный месяц с острыми рожками — к морозам; светящийся венчик вокруг луны — к перемене погоды в лучшую сторону.

## Как менялся крестьянский уклад

С завершением полевых работ жизнь в деревне становилась размереннее:

- Дни укорачивались, и большую часть времени проводили в избе при свете лучины или керосиновой лампы.
- Женщины садились за прялки и ткацкие станки, шили зимнюю одежду, чинили бельё, готовили соленья и сушёные припасы.
- Мужчины занимались починкой саней и упряжи, заготовкой дров, утеплением скотных дворов, мастерили домашнюю утварь.
- Дети помогали по хозяйству, учились ремеслам, играли в зимние игры, слушали сказки и предания старших.
- Вечера посвящали рассказам, песням, ремонту утвари и дружеским посиделкам.

## Смысл переходных праздников

Эти дни не просто отмечали смену сезонов — они помогали крестьянам:

- подвести итоги урожая и хозяйственных дел;
- настроиться на зиму — и физически (утепление, запасы), и душевно (обряды, приметы);
- укрепить общину через совместные труды, угощения и взаимопомощь;
- передать знания от старших к младшим — чтобы традиции жили и следующий год был благополучным.

Так, через обряды, приметы и повседневный труд, крестьяне плавно переходили от осени к зиме, сохраняя гармонию с природой и верность обычаям. В этом ритме — вся мудрость народной жизни, где забота о доме, молитва и ожидание весны сливались воедино.

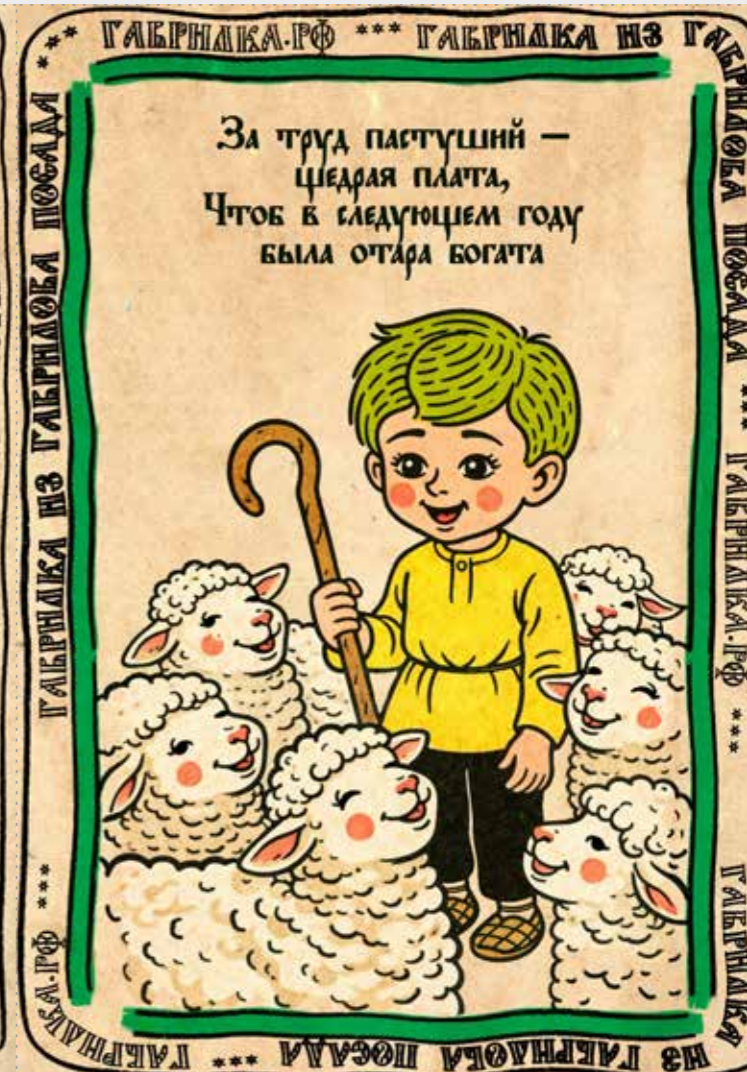

Серия «Праздники Гаврилова Посада»



Адрес: ж/м.п. «Ячница»

ГВРИЛКА.РФ

Кому:.....

Куда:.....



Кому:.....

Куда:.....



Серия «Праздники Гаврилова Посада»



Адрес: ж/м.п. «Ячница»

ГВРИЛКА.РФ

Кому:.....

Куда:.....



Серия «Праздники Гаврилова Посада»



Адрес: ж/м.п. «Ячница»

ГВРИЛКА.РФ

Кому:.....

Куда:.....



Кому:.....

Куда:.....



Серия «Праздники Гаврилова Посада»



Адрес: ж/м.п. «Ячница»

ГВРИЛКА.РФ

Кому:.....

Куда:.....



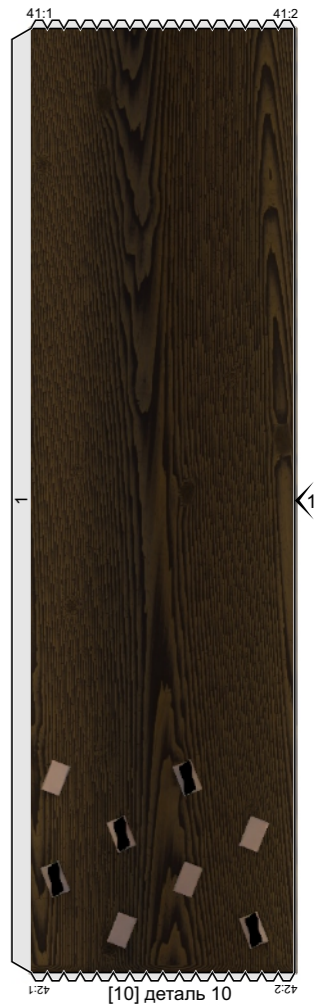
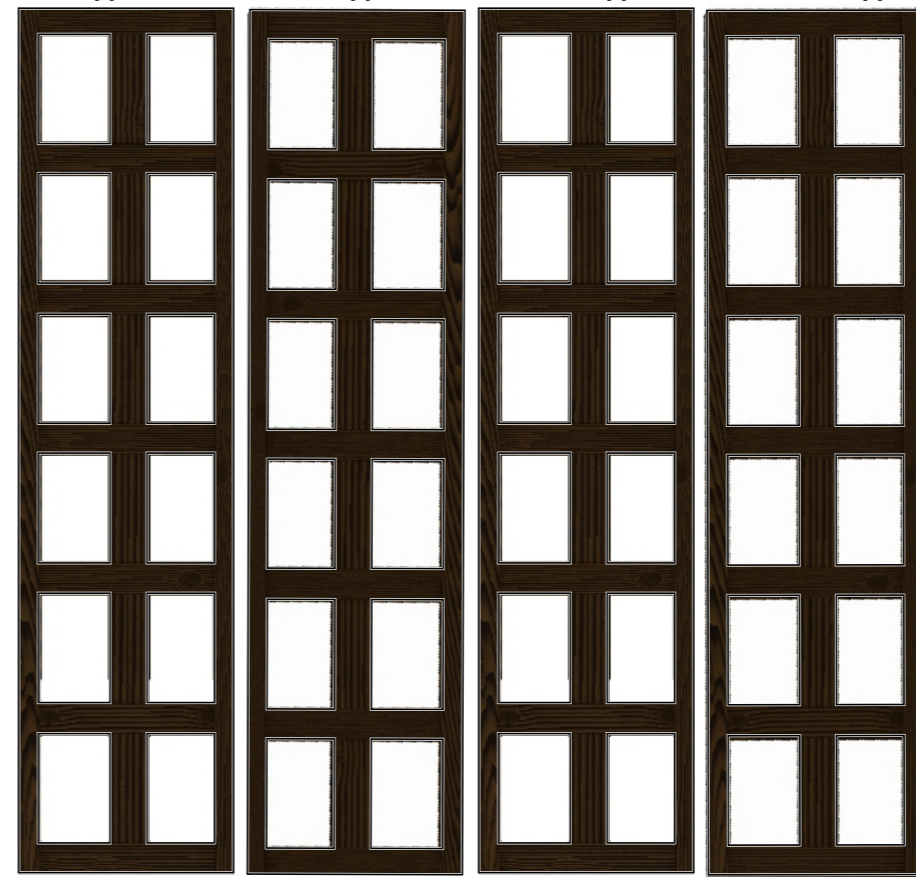
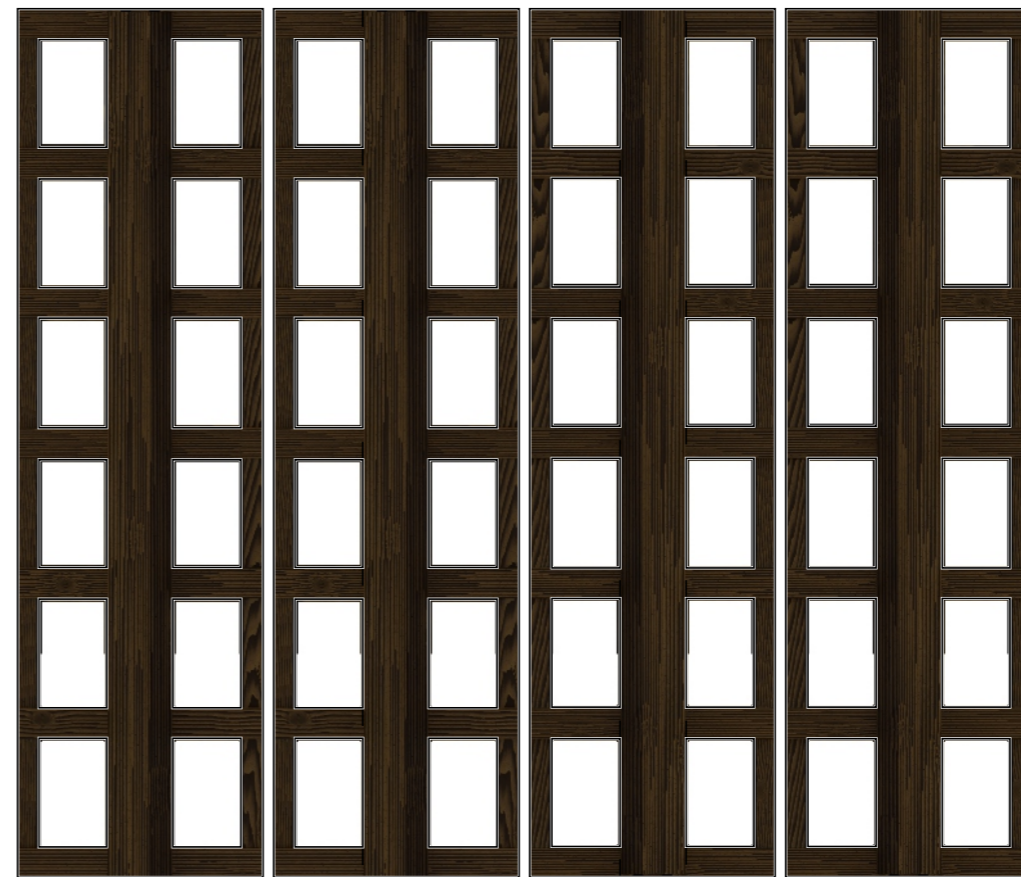
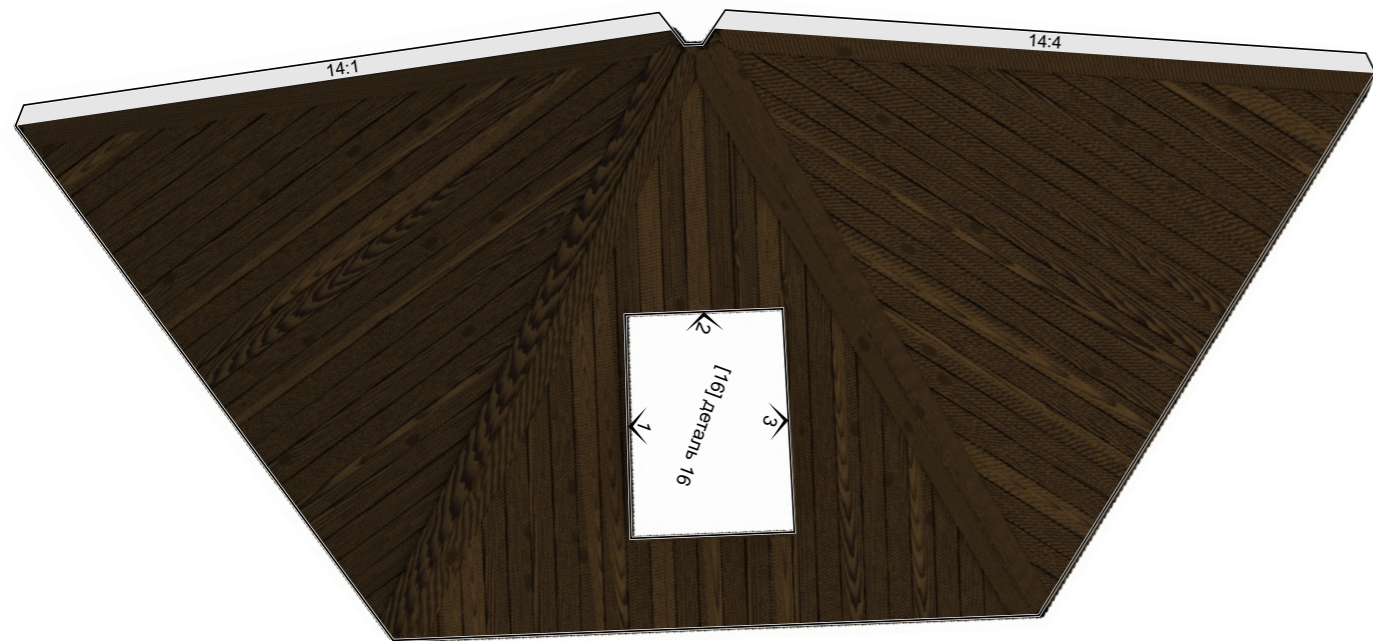
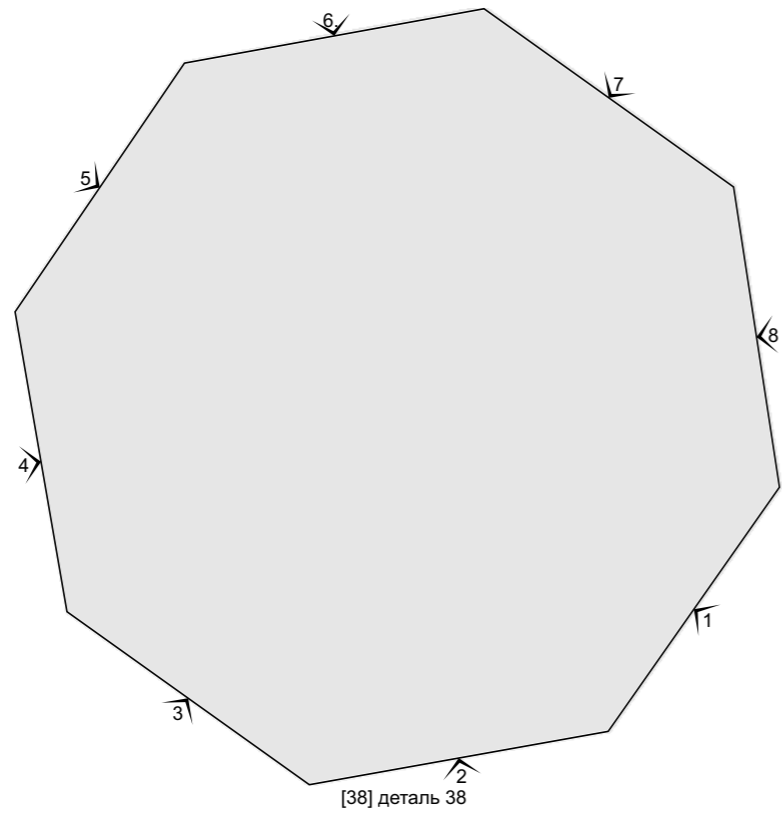

### Этап 6

Подготовьте основание поворотной части.

Используйте деталь: 11

Боковые части необходимо согнуть под углом 90 градусов и склеить их края между собой. Отверстие в одной из граней необходимо вырезать заранее, в него будет вставляться ось.

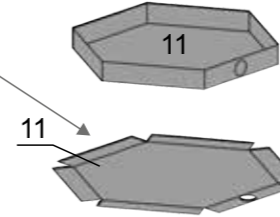

### Этап 7

Подготовьте детали крыши, два слуховых окна.

Используйте детали: 15, 17

Нижние клапаны крепления окна, нужно отогнуть в стороны, они понадобятся на следующем этапе.

Боковые части необходимо согнуть и склеить их края между собой, как на представленной схеме.

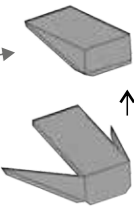

### Этап 8

Соберите крышу поворотной части (соедините детали 14, 16).

Приклейте декоративные детали к крыше слуховых окон (детали 44-43)

Слуховые окна необходимо вставить снизу, тогда клапаны крепления останутся под крышей и будут не видны.

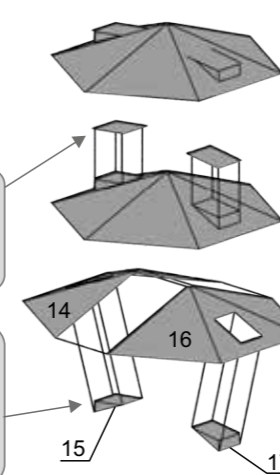

### Этап 9

Подготовьте ось мельницы.

Используйте детали: 10, 41, 42

Обклейте заготовку оси деталями 10, 41 и 42

Чтобы усилить ось, скрутите и проклейте трубку из обычной бумаги до диаметра в 9-10 мм

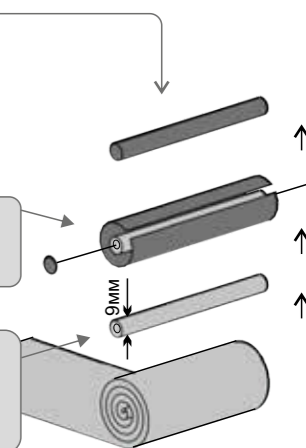

### Этап 10

Используйте деревянные шпажки в качестве осей для крыльев.

- Изогните детали 1-4 по форме шпажки.
- Склейте пары деталей: 1 + 5, 2 + 6, 3 + 7, 4 + 8. При склеивании сразу вклейте между деталями шпажку — она станет осью крыла.
- После того как клей полностью просохнет, вырежьте ножом прямоугольные отверстия.

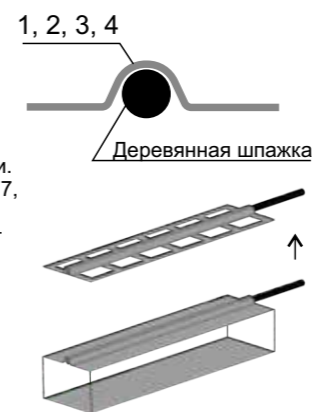

### Этап 11

Соберите поворотную часть

Используйте хомут А5, усиленный картоном, чтобы закрепить ось.

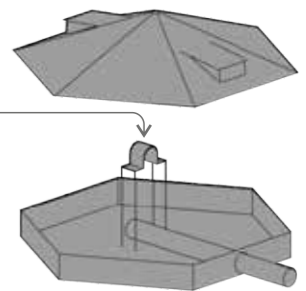

### Этап 12

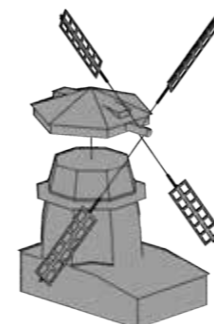

1. На оси мельницы имеются четыре отметки, указывающие места для отверстий. В этих местах просверлите отверстия для осей крыльев.
2. Вставьте оси крыльев в подготовленные отверстия.
3. На завершающем этапе приклейте голову мельницы к башне.

## Важные господа

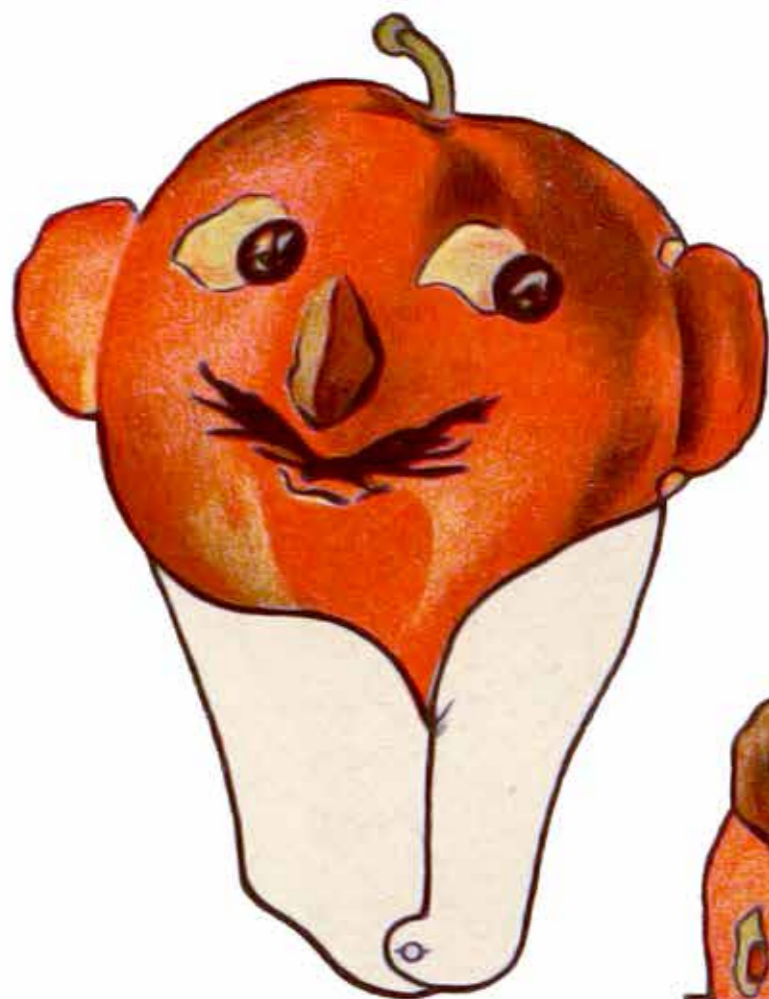

Зачем вы, сударь, на меня  
Глядите дерзким взором?  
Смотрите — только крикну я, —  
Вас выбросят с позором!  
Принцесса я — Дюшес... Да, да!..  
А вы — мужик, невежда.  
Пусть обо мне — раз навсегда  
У вас умрёт надежда!..

О, я, сударыня, молчу,  
Но вы горды ужасно!  
Я оскорбить вас не хочу,  
Вы сердитесь напрасно...  
И я — не свёкла, и из нас  
Нет яблока вкуснее...  
Моя невеста — ананас  
Растёт в оранжерее!..

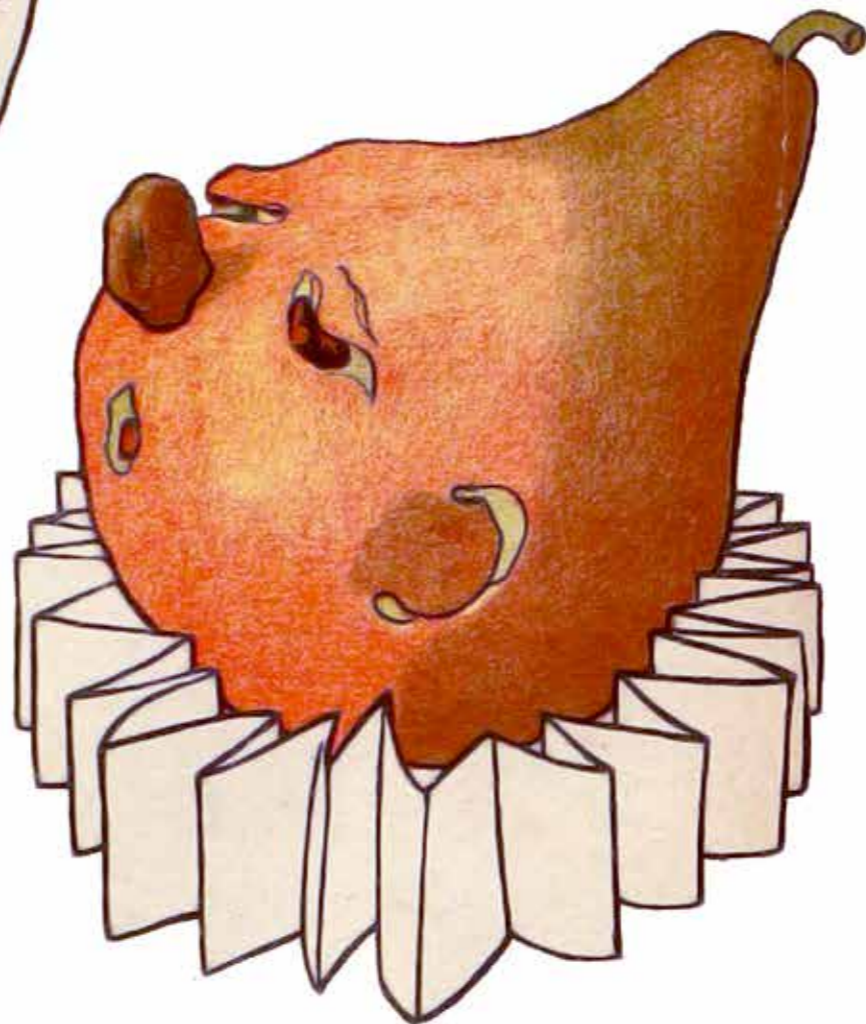

Источник: Журнал «Светлячок» 1907-05

## Словарик

**Словарик** используемых в рассказе Гаврилкины истории церковных терминов:

**Заутреня** - простонародное название Утрени, одно из богослужений суточного круга, совершаемое, согласно Уставу, утром.

**Клирос:**

1) место в храме, предназначенное для членов клира — чтецов и певчих, — участвующих в богослужении; в большинстве случаев — южный и северный концы солеи, несколько выступающие внутрь храма и закрытые киотами с иконами (называются, соответственно, правым и левым клиросами); (иногда клирос устраивается на хорах (балконе) и называется в таком случае верхним. В центре клироса находятся аналои для певчих);

2) (иногда) располагающийся на этом месте (клиросе) хор.

Также клиросом может называться и хор певчих, а сами певчие могут именоваться клирошанами.

**Амвон** - В настоящее время существуют два вида амвонов —

1. «Предалтарный амвон» — полукруглая площадка, являющаяся как бы продолжением центральной части солеи (против Царских врат), выступом своим обращенная в сторону молящихся. Здесь дьякон произносит ектеньи и читает Евангелие, священник проповедует, преподает молящимся причастие и крест по окончании богослужения.

2. «Архиерейский амвон» — квадратное возвышение в средней части храма (как правило, переносное), на котором архиерей облачается и стоит в окружении клириков и верующих до Малого входа при совершении им Литургии. Отсюда другое название в богослужебных книгах — «облачальное место». Как правило, он имеет две ступени.

**Мафорий** - покрывало — верхняя одежда; длинное женское покрывало, спускающееся с головы до пят.

**Аналой** - высокий, вытянутый вверх четырехгранный столик с пологой доской для удобства читать стоя богослужебные книги или прикладываться к иконам, положенным на него.

**Алтарник** - Пономарь — именование мужчины-мирянина, помогающего священнослужителям в алтаре во время богослужения.

Термин Алтарник возник в середине XX века; прежде прислуживавших в алтаре называли пономарями.

**Епитрахиль** - облачение, расположенное на шее — принадлежность богослужебного облачения священника и архиерея — длинная лента, огибающая шею и обоими концами спускающаяся на грудь, спереди сшита или скреплена пуговицами, надевается поверх подризника или рясы.

**Просвирня** - правильное просфорня — лицо, изготавливающее просфоры для церкви, обыкновенно назначались из вдов и сирот женского пола духовного звания и входили в штат причта на правах члена его. В 1869 г. особая штатная должность П. (в епархиальном ведомстве) уничтожена, так как заведывание изготовлением просфор передано непосредственно священнику, а им поручается предпочтительно вдовам священнослужителей.

**Причт** — это штат священнослужителей (священники и диаконы) и церковнослужителей (иподиаконы, чтецы, псаломщики и др.) одного прихода (храма) в Русской Православной Церкви. В широком смысле может включать также мирян, выполняющих определённые функции при храме (староста, сторож и пр.). Слово в рассказе не используется, но позволяет понять, в каком штате состоит просвирня.

# Словарик

**Требный крест** — это специальный крест, который используют православные священники в богослужениях и таинствах.

Название происходит от слова «треба» — священнодействие, совершаемое по просьбе прихожан.

**Паперть** — предхрамие; площадка перед входными дверьми храма, на которую ведут несколько ступеней.

**Вечерня** — общественное богослужение, совершаемое в вечерние часы (в праздничные дни соединяется вместе с утреней в составе всенощного бдения (всенощной)).

**Стихарь** - Облачение алтарника (пономаря, чтеца) — длинная рубаха с широкими рукавами, с разрезами от подмышек до низа, скрепленными пуговицами. Символизирует чистоту, невинность.

**Алтарь** (от лат. alta и aga — возвышенный жертвенник) — восточная, главная часть храма, в которой находятся престол, жертвенник, епископская или священническая кафедра. Обычно отделяется от остальной части храма иконостасом.

**Кадило:**

- 1) металлический сосуд на цепочках, предназначенный для совершения каждения;
- 2) курящийся ладан (Пс.140:2).

**Квашня** - Изначально так называли специальную деревянную или глиняную кадку, в которой "квасилось" тесто. Дело в том, что раньше для приготовления пирогов использовали кислое тесто. Его замешивали из муки и воды и ставили в квашне в теплое место. Через несколько дней тесто начинало пузыриться - это означало, что "заработали" дикие дрожжи и можно приступать к выпечке.

Со временем "квашней" стали называть и само "квашенное" тесто, а еще позже так стали говорить о неповоротливом, вялом человеке, размазне.

**Последование** — последовательное изложение молитвословий и указаний касательно священнодействий какой-либо службы (последование литургии и т.п.).

**Святой престол в церкви** — освящённый четырёхугольный стол, находящийся в центре алтаря. На престоле совершается главное таинство Церкви — Евхаристия. Святые дары хранятся именно на престоле.

**Свечной ящик** — Высокий и вместительный ларь-прилавок для хранения и продажи свечей, обычно расположенный в западной части церковного интерьера.

# Каллиграфия

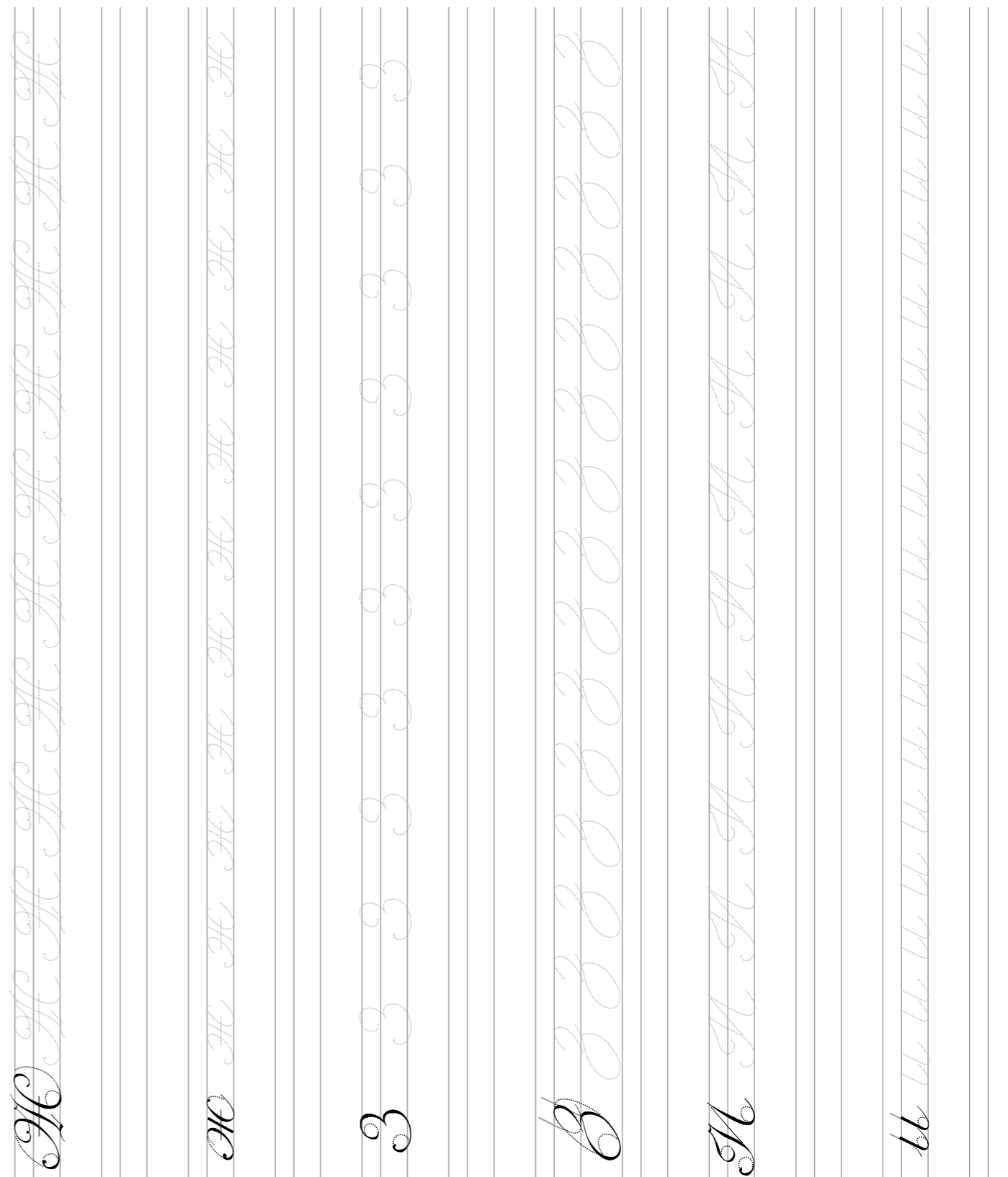

Издание 1811 года — «Каллиграфия и способ научиться писать красиво» Владимира Плетенева. Образцы письма, созданные по правилам лучших каллиграфов той эпохи.

# Рассказы дореволюционных авторов

## Вечер

Холодный ноябрь на дворе. Около семи часов вечера. Мама с папой собираются куда то уезжать в гости, а мы собрались в бывшей детской вокруг стола, на котором стоит маленькая лампа с зелёным, сверху обгоревшим абажуром, — за уроки.

Впрочем, старшие братья, Степа, Боря и Володя, занимаются уроками, а я, переписав какую то басню и решив две задачи из «Сборника задач Евтушевского», теперь вырезаю колёса из пробок для локомотива.

Степа и Боря занимаются добросовестно, а Володя, по обыкновению, дремлет над книгой.

В камине пылает огонь, и грудка раскалённого кокса представляет собой какую то фантастическую декорацию — какие то красные гроты, ущелья, обвалы...

В детскую входит папа, подходит к Володе, кладёт руку на плечо и начинает расталкивать его:

— Володя! Не спи!.. Володя, а Володя!..

Володя вздрагивает, открывает глаза и бормочет:

— Да я всё выучил!..

— Ну хорошо, только не спи... Прощайте, мальчики!..

Папа целует нас, крестит и уходит. Мы срываемся с места и бежим в переднюю проводить их.

Володя прислоняется к печке в передней и дремлет.

— Володя!.. Ты опять спишь!.. — говорит папа.

— Нет, я сейчас ничего!.. — вздрагивает Володя.

Дверь закрывается за мамой и папой, и мы возвращаемся в классную.

Степа и Боря сейчас же садятся за прерванную работу, а Володя бросается на кровать против камина — и замирает в сладчайшем сне.

Локомотив мне уже надоел, и я отстраняю его в сторону и увлекаюсь нашим любимым занятием.

Наш учебный стол перетерпел много мытарств. Прежде всего, зелёное сукно было с него содрано; затем мы добросовестно изрезали его ножами вдоль и поперёк и исписали всевозможными цитатами, разрисовали рожами, домиками и пейзажами.

Но самое интересное было на этом столе — глубокая ямка, которая образовалась от выковыренного сучка. Самое интересное заключалось вот в чём.

Аккуратно каждый вечер мы с Володей накапывали со стеариновой свечки эту ямку до краёв, а затем заравнивали её, затирая шашкой. Володя называл это «делать асфальт».

Утром ктонибудь из нас отковыривал стеарин, а вечером мы снова начинали заливать ямку стеарином.

Я добросовестно залил ямку и затёр её шашкой, а затем отправился навестить



# Рассказы дореволюционных авторов

бабушку.

Проходя через переднюю, где висело зеркало, необходимо было высунуть самому себе язык.

Парадные комнаты не освещены, такие огромные, страшные, что я, проходя мимо дверей, закрываю глаза рукой, потому что всё таки жутко.

Бабушка сидит у себя в кабинете и раскладывает пасьянс.

Конечно, ничего нет интересного прямо подойти к ней, а надо стать на колени и ползком подкрасться к ней, скрываясь за мебелью.

Бабушка задумчиво смотрит на карты, когда из за стола медленно вырастает моё привидение, которое замирает от восторга и кашляет, чтоб обратить на себя внимание.

Бабушка вздрагивает и поднимает голову:

— Господи Боже... Шурочка!.. Да когда же ты это подкрался?..

Теперь «привидение» сразу бросается к ней, прижимается к ней и с хохотом роется в оборках платья носом.

— Бабушка!.. Как вы поживаете?.. Давно ли вы приехали?.. А мы то вас ждали, ждали!..

Бабушка смеётся и отстраняет меня рукой:

— Ну будет, Шурочка!.. Чего ты, право?..

— Бабушка!.. Можно у вас взять мятных пряников?..

— Ну, я так и знала, зачем ты пришёл... Возьми в комод и братьям снеси!..

Всё это исполнено в одну минуту, после чего я — снова у бабушки и, с пряником в руках, забираюсь на диван за её спину и вытягиваюсь во весь рост.

— Не спи, Шурочка! — говорит бабушка. — Что ты ночью то делать будешь?.. Скоро подадут чай!..

— Хорошо.

В комнате тихо тихо!.. Ветер порывами завывает в трубе, и заслонка нервно вздрагивает и дребезжит от его напора.

Господи!.. Как тут хорошо и уютно...

Я заваливаюсь в угол дивана и кокетничаю с пряником, глядя на него то правым глазом, то левым.

— С какого бока вас есть?.. — И наконец цапаю его зубами, вспомнив нашу дворовую собаку Цыганку, ложусь ничком и начинаю грызть пряник, ворча про себя.

Но глаза что то слипаются у меня. В комнате тепло, а в уголке дивана — особенно.

— Шурочка!.. Не спи!.. — окликает меня бабушка снова.

Я бормочу какую то несладкую из тех обрывков сна, который уже мелькает у меня в голове, и плотнее закрываю глаза.

— Не спи, чай скоро, Шурочка!..

Кончено!.. От Шурочки, как и от Володи, — ни гласа, ни послушанья!..

А. Ф. Д. (А.Федоровъ-Давыдовъ.)

Источник: Светлячок 1910-24

# Рисуем

## Часть I

Возьми-ка в руки карандаш,  
Води туда-сюда им.  
И гуся этим ты создашь,  
Какого мы не ожидаем...

Но гусю скучно одному,  
Так нарисуй скорей ему  
Вот эту свинку на утеху;  
Наметь ей глаз простым крестом  
И хвостик ей загни крючком...  
Вот вам и свинка на утеху.



## Часть II

Нарисуй-ка мне сначала  
Крышу дома в три штриха,  
Посередине — три кружка...  
Что ж, недурно для начала.

Штрих теперь веди ты вбок,  
Две рогульки кряду сделай,  
Дальше штрих веди, дружок,  
После этого уж смело

Три рогульки ставь подряд,  
И отсюда, будь уж другом,  
Штрих веди ты полукругом  
К крыше сделанной назад...

Пред тобою волк предстанет,  
Хвост печально опустив;  
Он спокоен и учтив  
И кусать тебя не станет!..



# Рисуем

## Журавль

Чтоб вышел Журка на лицо,  
Изобразите мне яйцо,  
А от него тяните шею,  
Смелей, не бойтесь — подлиннее.

Затем кружок — вот голова,  
К ней клюв приделайте — раз, два!  
Всё надо делать понемногу:  
Ведите вниз одну вы ножку,  
Другую сделайте углом,  
Крыло приделайте потом...

Ай, ай! Да он слепой у нас!  
Скорей наметьте точкой глаз...  
Ну вот, журавль — как настоящий!



## С одного штриха

Посмотрите внимательно на этот рисунок  
и попробуйте с одного штриха карандаша  
или пера нарисовать такого же франта.



# Прочти, пожалуйста, прочти!

Чтение со взрослыми для самых маленьких

## Сказка загадка. Талалай — неугомонный

Жил да был Талалай в своём тереме за белыми воротами. Сам он — маленький, кругленький да юркий такой, что минуты спокойно на одном месте не усидит.

Всё ему скучно одному в терему сидеть: и темно то, и сыро, и скучно! Ах, как скучно!

Вот, бывало, с утра и до вечера всё Талалай и болтает невесть что. Поболтает, поболтает, да ещё за ворота выглянет.

Время обеда настанет — Талалай лизнёт что послаще да повкуснее, а от другого отказывается, капризничает, ничего есть не хочет.

Иной раз и озорничал Талалай. Высунется, бывало, из за ворот и дразнит проходящих мимо.

Только вот раз и случилась беда: высунулся он за ворота, дразнится, — а ворота — хлоп! — и прищемили Талалаю голову. Вот то больно было!

Уж он плакал, плакал, горевал, горевал:

— Никогда, — говорит, — за ворота высовываться да честной народ дразнить не буду! Нет уж, достаточно! Оно и точно, лучше это будет!

Подумай да погадай — кто таков Талалай?

А не додумаешься — открой свой ротик, тёмный теремок, что за белыми воротами зубами. Там Талалай болтун и живёт, про которого загадку сложили: «За белыми воротами Талалай живёт».

А. Бахметев

Ответ будет с следующим номере.



Источник: журнал Светлячок 1912-04

# Прочти, пожалуйста, прочти!

Чтение со взрослыми для самых маленьких

## Ссора

Поссорились два брата мужика и пошли судиться. Идут они на суд, а время было жаркое, и рожь уже поспела. А если спелую рожь вовремя не сжать, так зерно из колоса начнёт сыпаться. Идут братья дорогой, а всюду люди добрые жнут рожь.

— Бог в помощь! — окликают братья работников.

— Спасибо, — отвечают те. — А вы куда?

— Да судиться идём! — говорят братья.

Только качают головами добрые люди. Подошли братья к своей земле. Старший брат и говорит:

— Илья! А пока мы судиться будем, рожь то вытечет!

— Верно, Петрей, — говорит младший брат.

— Так давай сначала сожнём рожь, а потом пойдём судиться.

— Ладно.

Стали братья жать рожь, два дня работали, а за работой и про суд забыли. Кончили работу, Илья и говорит:

— Что ж, пойдём судиться, что ли?

Засмеялся Петрей и говорит:

— Чего теперь судиться? Я уж за работой и про ссору забыл. А коли я грешен перед тобой, прости меня ради Христа.



Так и помирились братья.

Ц. Захаров

Источник: журнал Светлячок 1908-11

# Занимательные науки

## Физика на балу

Когда дамы на балу обмахиваются веерами, им, конечно, становится прохладнее. Казалось бы, что занятие это вполне невинное и что кавалеры могут быть только признательны дамам за охлаждение воздуха в зале.

Но посмотрим, так ли это. Почему при обмахивании веером мы ощущаем прохладу? Воздух, непосредственно прилегающий к нашему лицу, нагревается, и эта тёплая воздушная маска, невидимо одевающая наше лицо, греет его, то есть замедляет дальнейшую потерю тепла. Если воздух вокруг нас неподвижен, то нагретый близ лица слой воздуха лишь весьма медленно поднимается вверх (как более лёгкий) и так же медленно сменяется ненагретым воздухом. Когда же мы веером смахиваем с лица тёплую воздушную маску, то лицо соприкасается всё с новыми и новыми порциями ненагретого воздуха и непрерывно отдаёт ему свою теплоту. Вот почему мы при этом ощущаем прохладу.

Итак, при обмахивании веером дамы непрерывно удаляют от своего лица нагретый воздух и заменяют его ненагретым; нагретый, этот воздух удаляется в свою очередь и заменяется новой порцией ненагретого, и так далее. Другими словами: работа вееров способствует скорейшему нагреванию воздуха во всей зале. Значит, с точки зрения физики, следовало бы протестовать против дамских вееров, так как, доставляя временное облегчение обладательницам веера, они увеличивают общую духоту в бальной зале.



Источник: П. И. Перельман. Занимательная физика. Парадоксы, головоломки, задачи, опыты, замысловатые вопросы и рассказы из области физики. Книга вторая. С 120 рисунками. Издание П. П. Сойкина, Петроград, 1916

# Занимательные науки

## Греет ли вуаль?



Вот ещё одна задача из физики обыденной жизни. Дамы утверждают, что вуаль греет и что без вуали лицо зябнет.

При взгляде на лёгкую ткань вуали, нередко с довольно крупными ячейками, мужчины не очень склонны верить этому утверждению и думают, что согревающее действие вуали — одно «воображение».

Однако, если вспомните сказанное выше, вы отнесётесь к этому утверждению более доверчиво. Как бы крупны ни были ячейки вуали, воздух проходит через такую ткань всё же с некоторым замедлением. Тот слой воздуха, который непосредственно прилетает к лицу и, нагретый, является как бы тёплой воздушной маской, — этот слой при наличии вуали не так быстро сдувается ветром, как при отсутствии её. Поэтому нет основания не верить дамам, что при небольшом морозе и слабом ветре лицо во время ходьбы меньше зябнет в вуали, чем без неё.

Источник: П. И. Перельман. Занимательная физика. Парадоксы, головоломки, задачи, опыты, замысловатые вопросы и рассказы из области физики. Книга вторая. С 120 рисунками. Издание П. П. Сойкина, Петроград, 1916

# Занимательные загадки

## Составная картинка

Из предлагаемых частей составить голову зайца. Чтобы не портить журнала, перерисуйте эти части на картон и вырежьте их.



Ответ см. в следующем номере

Источник: «Светлячок» 1912-12

**Окорок ветчины**

Окорок отварить в воде спело, очистить, вытереть и горячий посылать на блюде.

К оному подают уксус в судке, а для желающих квас в стаканах.

**Кочан кислой капусты**

Онный подают целый и к оному масло, уксус и перец.

**Поросенок со сметаной и хреном**

Поросенка отварить в воде с солью, луковицами, укропом и чебером; выложить на блюдо и облить хреном, растертым со сметаной.

**Рубленые яйца со сметаной и чесноком, подлитые квасом**

Яйца, сварив в густую, облупить, разрезать пополам, желтки вынуть и растереть с толченым чесноком и довольною мерою сметаны, белки крошить, положить в ту же чашу, присолить и развести квасом.

Рецепты из уникального издания 1816 года — «Русская поварня, или Наставление о приготовлении всякого рода настоящих русских кушаний» Василия Левшина. Настоящая гастрономическая летопись, хранящая ароматы и традиции русской кухни двухвековой давности.

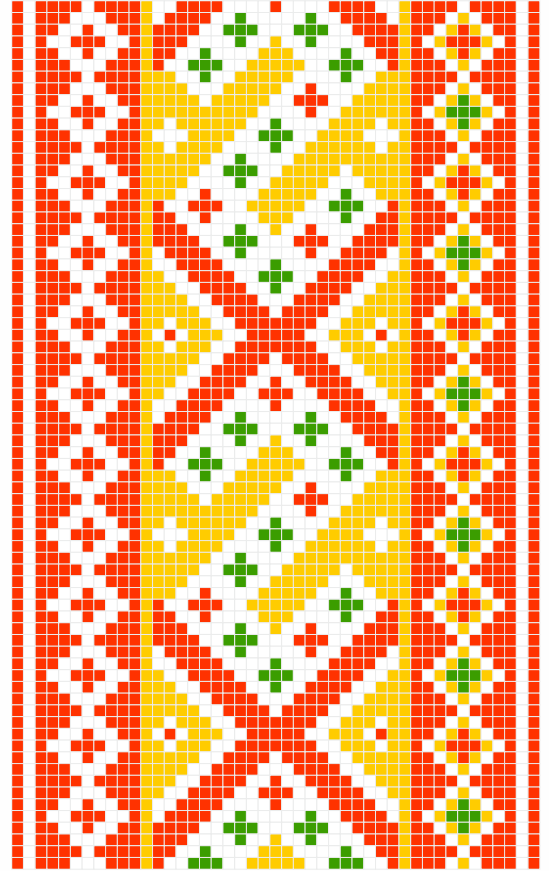
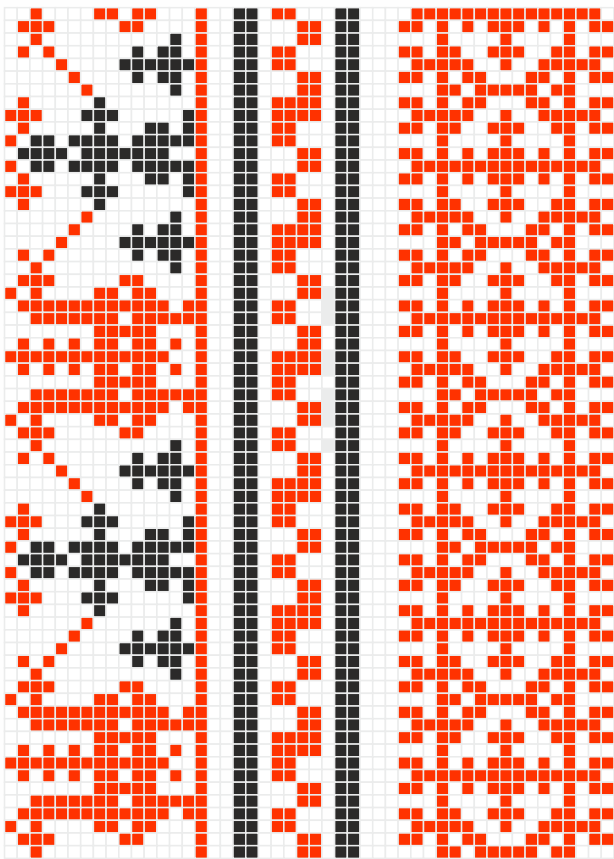
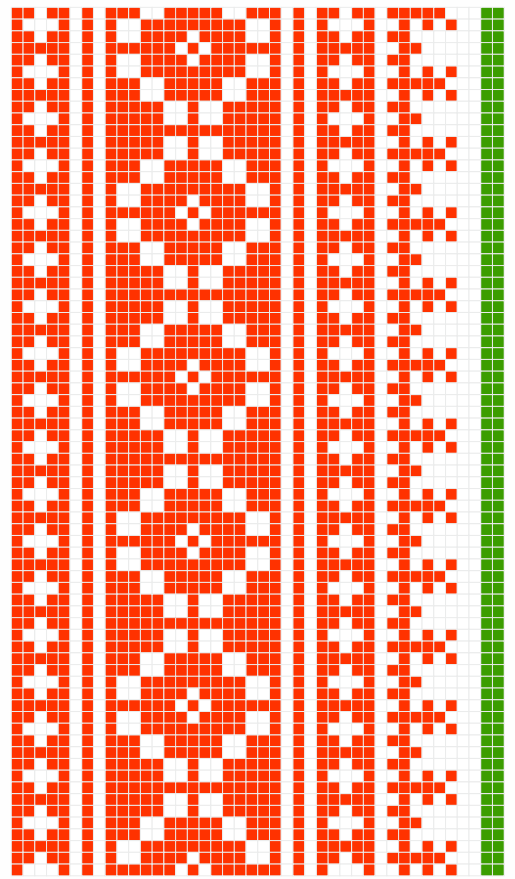
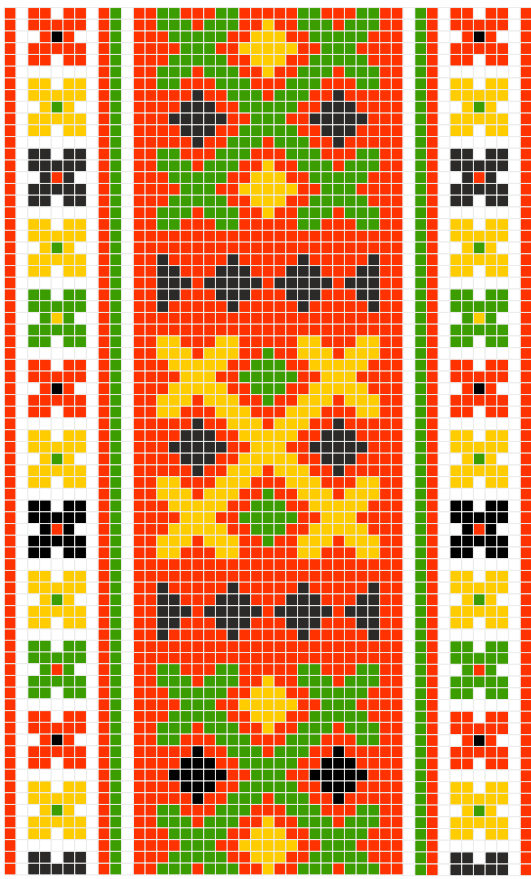

Русские вышивки, выполненные К. Давлатовым по атласу цветным шёлком для мягкой мебели, а также по полотну для карнизов окон и дверей в русском тереме датского королевского парка Фреденсборг в 1889 году. Узоры заимствованы из его обширного собрания старинных образцов народного шитья великорусов Московской, Новгородской, Тверской и Ярославской губерний.